

Joie™

1/2/3(9-36kg)

bold™

návod k obsluze



CZ Vítejte v Joie

Blahopřejeme vám k rozhodnutí stát se členy rodiny Joie! Jsme mimořádně potěšeni, že se můžeme podílet na životní cestě vašeho dítěte. Dětská autosedačka Joie bold™ představuje vysoce kvalitní, plně certifikované zádržné zařízení skupiny 1/2/3. Tento výrobek je vhodný k použití dětmi s tělesnou hmotností 9-36 kg (přibližně 9 měsíců - 12 let věku). Přečtěte si prosím pečlivě tento návod a dodržujte pokyny v něm uvedené: zajistíte tak svému dítěti maximální ochranu a pohodlí při jízdě.

Prosím zkontrolujte

Tato sedačka je schválena dle předpisu UN ECE 44, série změn 04. Sedačku lze připevnit pomocí 3bodového bezpečnostního pásu s navijáčem schváleného dle normy UN ECE 16 nebo ekvivalentní.

Dětská autosedačka

!DŮLEŽITÉ: NÁVOD SI UCHOVEJTE PRO POZDĚJŠÍ POTŘEBU. PŘED POUŽITÍM SI PEČLIVĚ PŘEČTĚTE TENTO NÁVOD.

Návod k použití uložte do schránky na spodní straně sedačky, jak je uvedeno na obrázku vpravo.

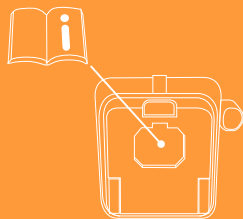

Seznam součástí

Před sestavením výrobku zkontrolujte, zda je výrobek úplný a zda některá z jeho částí neschází. V případě nedostatků se prosím obraťte na prodejce. Sestavení výrobku nevyžaduje použití nástrojů.

1. Pojistka nastavení opěrky hlavy
2. Opěrka hlavy
3. Opěrka zad
4. Vložka
5. Popruh nastavení pásů
6. Tlačítko nastavení sklonu
7. Odjišťovací tlačítko systému Isosafe
8. Boční štít
9. Ramenní popruh
10. Přezka
11. Držák nápojů
12. Popruh upínání Top-Tether
13. Seřizovací prvek popruhu Top-Tether
14. Hák upínání Top-Tether
15. Kapsa
16. Konektor Isosafe
17. Vodička systému ISOFIX

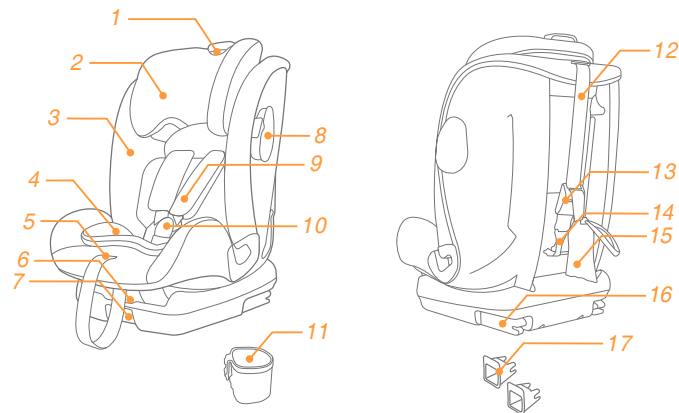

VAROVÁNÍ

! Odstraňte veškeré plastové obaly z dosahu dětí, hrozí nebezpečí udušení!

! Před upevněním Vaší autosedačky do vozu si pečlivě přečtěte tyto instrukce a manuál k automobilu.

! Pamatujte, že nesprávná instalace může být nebezpečná.

! Tato dětská sedačka je určena k použití VÝHRADNĚ dětmi s tělesnou hmotností 9–36 kg (přibližně 9 měsíců – 12 let věku nebo méně).

! Všechny popruhy přidržující zádržné zařízení k vozidlu musejí být utaženy a všechny popruhy zadržující dítě musejí být seřízeny podle těla dítěte. Popruhy nesmí být překrouceny.

! Autosedačka je určena k použití výhradně ve vozidlech, a proto ji nepoužívejte k jiným účelům.

! Nikdy nenechávejte dítě v autosedačce bez dozoru.

! Pokud autosedačku nepoužíváte, uložte ji na bezpečné místo.

! Nikdy nepoužívejte autosedačku bez potahu, potah je nedílnou součástí autosedačky.

! Nikdy nepoužívejte autosedačku, která je nekompletní, nebo poškozená.

! K zajištění sedačky nepoužívejte pořezaný, roztržený, roztržený nebo jinak poškozený bezpečnostní pás.

VAROVÁNÍ

! Vnitřek vozu se může velmi zahřát, když vůz stojí na přímém slunci. Proto doporučujeme přikrýt autosedačku např. osuškou, když ji nepoužíváte. Tím zabráníte zahřátí částí autosedačky, které by mohly způsobit popálení dítěte.

! Pravidelně kontrolujte stav opotřebení autosedačky, zejména potahu.

! Zajistěte, aby zavazadla nebo jiné těžké nebo ostré předměty, které jsou ve voze, byly bezpečně upevněny a uloženy.

! Volně se pohybující předměty mohou pasažéry v případě nehody poranit.

! Pokud cestujete s dalšími pasažéry, kteří obsadí přední i zadní místa, lehčí pasažér by měl sedět vzadu ve voze a těžší pasažér na předním místě spolujezdce.

! Po nehodě musí být autosedačka vyměněna. Ačkoliv může vypadat neporušeně, nemusí v případě další nehody ochránit vaše dítě tak jak by měla.

! Nikdy nedávejte tuto autosedačku dalším osobám bez tohoto návodu.

! Nikdy nepoužívejte autosedačku z druhé ruky, nebo autosedačku, jejíž historii neznáte, nebo je li po nehodě.

! Nevkládejte do držáku nápojů horké tekutiny, může dojít k opaření dítěte.

! Nikdy nejezděte s nepřipoutanou autosedačkou.

VAROVÁNÍ

! Vždy používejte autosedačku výhradně v souladu s tímto návodem.

! Nepoužívejte jiná místa k uchycení, než ta popsána v tomto návodu.

! Neprovádějte žádné úpravy na sedačce. Používejte pouze díly schválené výrobcem.

! Nepoužívejte pro dítě příliš vrstev nebo nepadnoucí oblečení, může to ovlivnit správnou funkci postroje.

! Při použití autosedačky se ujistěte, že boční pás je vždy veden přes pánev dítěte a je správně utažen.

! Při umístění autosedačky na sedadlo s čelním airbagem se řiďte pokyny výrobce automobilu a tímto návodem. Při použití sedačky proti směru jízdy na předním sedadle musí být vypnutý airbag. Ze statistik vyplývá, že je bezpečnější vozit děti na zadním sedadle.

! Nikdy nevkládejte žádné dodatečné vložky, než ty které jsou součástí autosedačky.

! Nikdy nepřenáшеjte sedačku, pokud je uvnitř dítě.

! Nikdy nepoutejte sedačku zády ke směru jízdy.

! Vždy, když posadíte dítě do autosedačky, zkontrolujte, že bezpečnostní popruh je správně nastaven a zapínání pásu je správně zacvaknuté.

VAROVÁNÍ

! Nedovolte, aby došlo k přiskřípnutí pásu nebo sedačky do dveří, nebo dalších částí automobilu.

! Při převozu dítěte používejte autosedačku i na krátké vzdálenosti, neboť dle statistik se na krátkých vzdálenostech stává nejvíce dopravních nehod.

! V případě pochybností o použití autosedačky kontaktujte distributora, nebo prodejce autosedačky.

! Nesprávné použití této sedačky zvyšuje riziko závažného poranění a smrti v případě náhlého vybočení či zastavení vozidla, případně nehody.

! Pokud autosedačku nepoužíváte, vyjměte ji z automobilu. Nikdy nenechávejte ve voze nepřipoutanou sedačku. Nepřipoutaná sedačka může být v případě prudkého vybočení vozidla, jeho náhlého zastavení či kolize odvržena z místa a způsobit poranění osob cestujících ve vozidle. Sedačku buď vyjměte z vozidla, nebo ji pevně připevněte na místě.

! Uložte tyto pokyny na bezpečné místo, nejlépe k autosedačce nebo ve voze tak, abyste je v případě potřeby snadno našli.

Nepoužívejte autosedačku v následujících případech:

- 1) sedadlo je vybaveno pouze dvoubodovým pásem
- 2) sedadlo vozu je orientováno bokem, nebo zády ke směru jízdy
- 3) sedadlo vozu neumožňuje stabilní instalaci autosedačky

V případě nouze

V případě nouzových situací a nehod je třeba dítěti neprodleně poskytnout první pomoc a svěřit je do lékařské péče.

Informace o výrobku

Před použitím výrobku si přečtěte veškeré informace uvedené v tomto návodu. V případě pochybností se poraďte s výrobcem nebo prodejcem dětské autosedačky.

1. Tato sedačka je „polouniverzální“ dětský zadržný systém. Je schválena dle předpisu UN ECE č. 44, série změn 04, pro všeobecné použití ve vozidlech vybavených kotevními systémem ISOFIX.

2. Pro umístění této dětské autosedačky mohou být také vhodná místa k sezení v ostatních vozidlech. Další informace najdete v seznamu kompatibilních vozidel (na výrobku i na naší internetové stránce).

Výrobek: **Bold**
Vhodný pro: Děti s tělesnou hmotností 9–36 kg (přibližně 9 měsíců – 12 let věku).
Hmotnostní skupina: Skupina 1/2/3
Materiály: Plasty, kov, tkanina

Výběr způsobu montáže

hmotnost dítěte	instalační mód	instalace	přibližný věk	pozice sezení	referenční obrázek
9-18kg	mód po směru jízdy		přibližně 9 měsíců až 4 roky	pozice 1-3	2 + 3 + Top Tether
ECE R44.04 15-25kg	mód po směru jízdy		přibližně 3 - 7 let	pozice 1-3	2 + 3 + Top Tether
		nebo 			
22-36kg	mód po směru jízdy		přibližně 6 - 12 let	pozice 1-3	2 + 3 + Top Tether

Upozornění k montáži

viz. obrázky 1 - 4

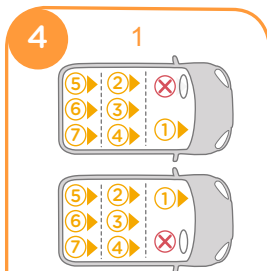
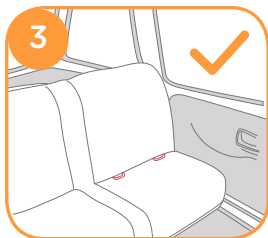
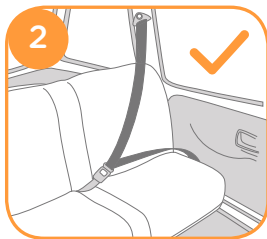
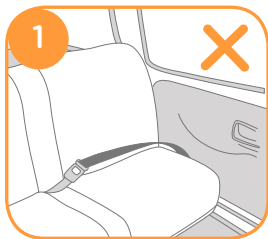

Nahlédněte do seznamu kompatibilních vozidel, který obsahuje informace o umístění sedadel schválených k montáži této sedačky.

2



Použití držáku nápojů

viz. obrázek 5

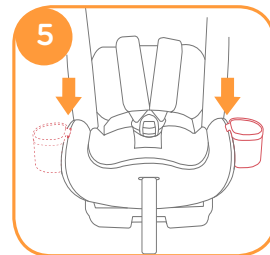

Výškové nastavení opěrky hlavy

viz. obrázek 6

1. Výšku opěrky hlavy nastavte dle výšky dítěte.

2. Stiskněte pojistku nastavení opěrky hlavy a současně vytáhněte nebo zatlačte opěrku hlavy tak, aby opěrka zapadla do některé z 10 poloh.

! Před nastavením výšky opěrky hlavy mírně předkloňte hlavu dítěte.

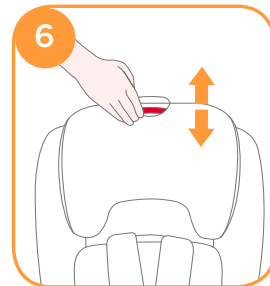

Nastavení sklonu

viz. obrázky 7 - 8

1. Stiskněte tlačítko nastavení sklonu 7. Poté budete moci nastavit vhodný sklon sedačky. Úhly sklonu jsou uvedeny na obrázku 8.

2. K dispozici jsou 3 úhly sklonu.



Použití bočního štítu

viz. obrázky 9 - 10

! Boční štít poskytuje zvýšenou ochranu při bočním nárazu, proto jej vždy používejte. 9 Štít na straně směřující do středu vozidla může zůstat zatažený, aby neubíral místo ostatním cestujícím. 10

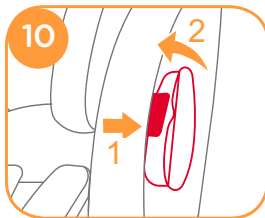
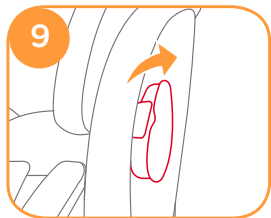

Použití vložky

viz. obrázek 11

! Vložka slouží k vyvýšení dítěte, jehož ramena se nacházejí pod úrovní dolní hrany opěrky hlavy.

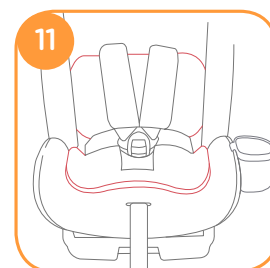

Použití systému Top-Tether

viz. obrázky 12 - 17

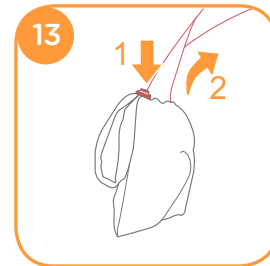
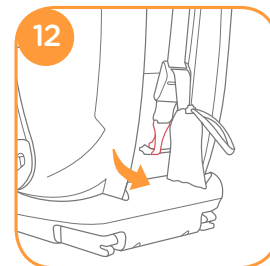

1. Chcete-li používat systém Top-Tether, uvolněte horní zádržný popruh: stiskněte odjišťovací tlačítko na seřizovacím prvku a zatáhněte za popruh 14.

2. Háček na konci popruhu připojte pevně ke kotevnímu úchytu 15.

! Systém Top-Tether používejte v případě, je-li vozidlo vybaveno příslušnými kotevními úchyty a jsou-li splněny veškeré požadavky (viz návod k obsluze vozidla).

! Nepoužívaný systém Top-Tether musí být řádně uschován. Popruh systému Top-Tether nesmí být na žádném místě volný, aby se za jízdy nemohl volně pohybovat 16 17

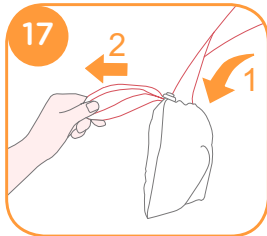
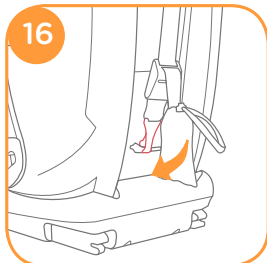
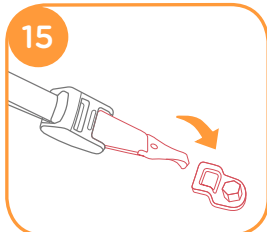
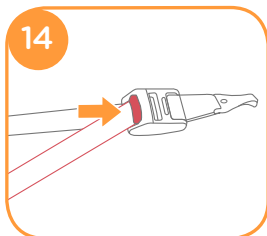

Používání systému Isosafe

viz. obrázky 18 - 24

1. Dle potřeby připevněte plastová vodítka na kotevní úchyty ISOFIX ve vozidle 18.

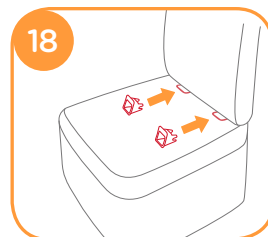

2. Stiskněte odjišťovací tlačítko konektorů Isosafe 19 a současně zatáhněte za konektor 20.

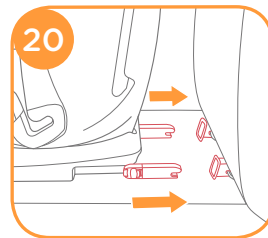
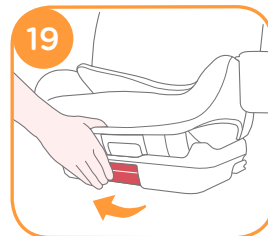

! Zkontrolujte, zda jsou oba konektory Isosafe pevně spojeny s kotevními body ISOFIX. Indikátory na obou konektorech Isosafe musejí signalizovat zelenou barvu. ²¹

! Stiskněte odjišťovací tlačítko konektorů Isosafe ¹⁹ a zatlačte základnu nadoraz směrem k sedadlu vozidla.

Demontáž základny

1. Chcete-li základnu z vozidla vyjmout, stiskněte odjišťovací tlačítko ¹⁹ a vytáhněte základnu směrem vpřed. ²²

2. Poté stiskněte odjišťovací tlačítko ²³⁻¹ a ²³⁻² a vysuňte konektory Isosafe.

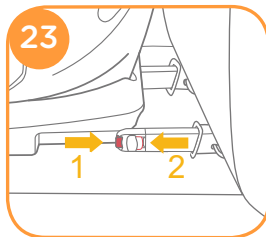
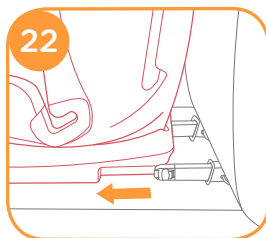
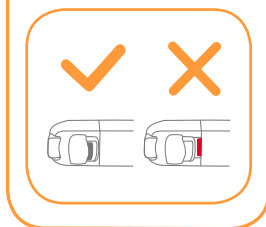
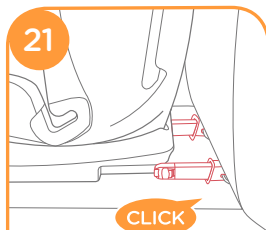

3. Uvedte konektory Isosafe do přepravní polohy: stiskněte odjišťovací tlačítko ¹⁹ a zasuňte konektory Isosafe nadoraz do základny. ²⁴

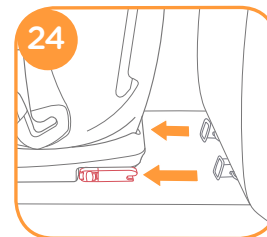

SKUPINA 1 (9-18 kg) & SKUPINA 2 (15-25 kg)

Se systémem Isosafe + 3bodový pás + popruh Top-Tether + přezka

viz. obrázky ²⁵ - ²⁹

1. Stiskněte odjišťovací tlačítko seřizovacího popruhu a současně tahem za ramenní popruhy upravte jejich délku. ²⁵



2. Přezku pásů odjistíte stisknutím červeného tlačítka. ²⁶

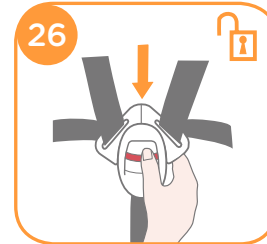

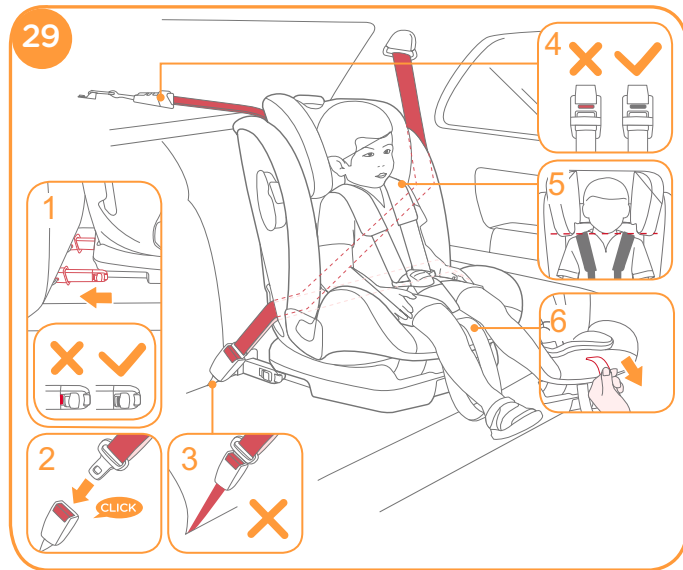
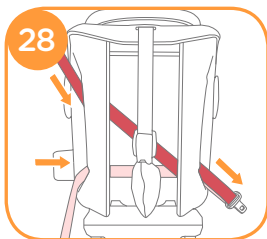
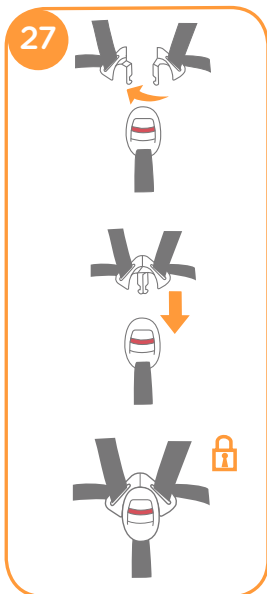

3. Zkontrolujte, zda jsou oba konektory Isosafe pevně spojeny s kotevními body ISOFIX. Indikátory na obou konektorech Isosafe musejí signalizovat zelenou barvu. [29-1](#)

4. Dětskou sedačku nelze použít, je-li přezka bezpečnostního pásu vozidla příliš dlouhá na to, aby dokázala bezpečně zajistit sedačku ve správné poloze. [29-2&29-3](#)

5. Zkontrolujte, zda je hák systému Top-Tether řádně připevněn ke kotevnímu úchytu. Indikátory na seřizovacím prvku popruhu Top-Tether musí v plném rozsahu signalizovat zelenou barvu. [29-4](#)

6. Zkontrolujte správnost výškového nastavení opěrky hlavy: dolní hrana opěrky hlavy MUSÍ BÝT zarovnaná s horní linií ramen dítěte, jak je uvedeno na obrázku. [29-5](#)

7. Tahem za seřizovací popruh směrem dolů upravte délku popruhů tak, aby dítě bylo usazeno pohodlně a současně bezpečně. Zkontrolujte, zda se volný prostor mezi tělem dítěte a ramenními popruhy rovná přibližně tloušťce dlaně. 29-6

SKUPINA 2 (15-25kg) & SKUPINA 3 (22-36kg)

Se systémem Isosafe + 3bodový pás + popruh Top-Tether

viz. obrázky 30 - 38

! Uložte kryty ramenních popruhů, kryt rozkrokového popruhu, zámek popruhů i popruhy samotné na bezpečné místo viz. obrázky.

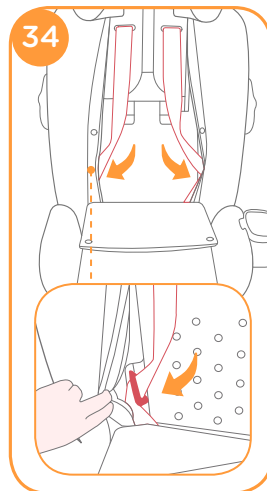
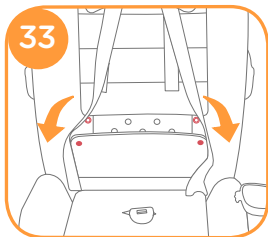
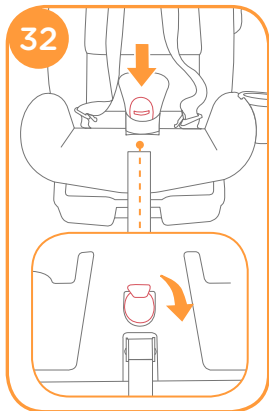
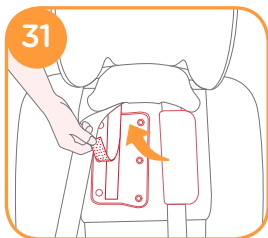
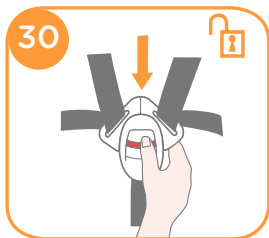

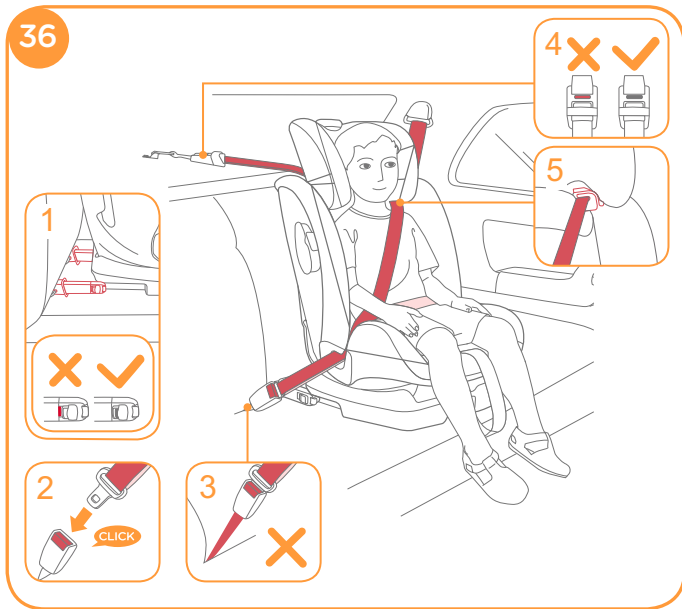

1. Zkontrolujte, zda jsou oba konektory Isosafe pevně spojeny s kotevními body ISOFIX. Indikátory na obou konektorech Isosafe musejí signalizovat zelenou barvu. 36-1

2. Dětskou sedačku nelze použít, je-li přezka bezpečnostního pásu vozidla příliš dlouhá na to, aby dokázala bezpečně zajistit sedačku ve správné poloze. 36-2&36-3

3. Zkontrolujte, zda je hák systému Top-Tether řádně připevněn ke kotevnímu úchytu. Indikátory na seřizovacím prvku popruhu Top-Tether musí v plném rozsahu signalizovat zelenou barvu. 36-4

4. Provlékněte ramenní pás příslušným vodičkem, jak je uvedeno na obrázku 36-5



5. Je důležité, aby bederní pás byl veden natolik nízko, aby pevně zadržoval pánev. Správně namontovaná sedačka je vyobrazena na obrázku. 36

6. Zkontrolujte správnost výškového nastavení opěrky hlavy: dolní hrana opěrky hlavy MUSÍ BÝT zarovnaná s horní linií ramen dítěte, jak je uvedeno na obrázku 37, a ramenní pás musí vést červenou zónou, jak je uvedeno na obrázku. 38

Demontáž potahu

viz. obrázky 39 - 43

! Pokyny k demontáži polstrů ramenních popruhů, polstru rozkrokového popruhu, přezky popruhů i samotných popruhů a k jejich uskladnění jsou uvedeny na obrázcích 30 - 35

! Při opětovné montáži postupujte v opačném sledu úkonů.

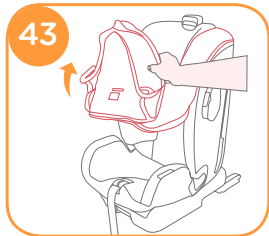
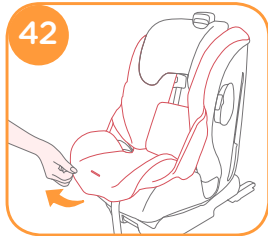
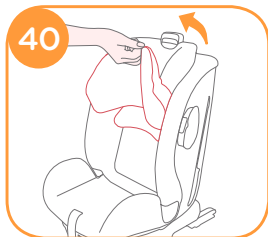
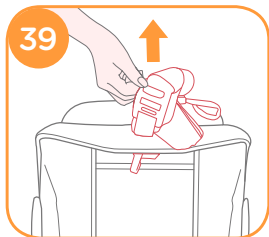

Péče a údržba

! Potah a vnitřní vložky perte ve studené vodě: teplota vody nesmí překročit 30 °C.

! Potah nežehlete.

! Na potah nepoužívejte bělidlo ani chemické čišťení.

! K čištění dětské sedačky nepoužívejte neředěná neutrální rozpouštědla, benzín ani jiná organická rozpouštědla. Tyto prostředky by mohly způsobit poškození dětské sedačky.

! Nesnažte se oschnutí potahu a vnitřních vložek urychlit silným ždímáním. V opačném případě se na potahu a vložkách mohou objevit záhyby.

! K oschnutí pověste potah a vložky na stinné místo.

! Nehodláte-li dětskou sedačku delší dobu používat, vyjměte ji z vozidla. Dětskou sedačku skladujte na suchém a chladném místě, mimo dosah dětí.

